

12×3inch 铁芯聚氨酯重型脚手架脚轮

产品编号 PN **SCUPB-300075R-13**物料编号 SKU **6930000010000**

产品描述

SCUPB 系列 12 寸铁芯聚氨酯重型脚轮配备全刹车装置，是一款专业设计配套用于重型设备和重型建筑用脚手架设备的伫立及短距离移动用的重型万向轮。当需要设备伫立时，下压刹车柄装置，即可同时锁定万向轮的旋转和轮子的滚动，有效保障了重型设备及脚手架在伫立工作状态时的安全。当需要短距离移动重型设备或脚手架时，可一键同时松开制动，且易于复位。SCUPB 系列具有设计科学，操作便捷，使用安全的特点。

产品特征

SCUPB 系列重型脚轮顶板采用 45#铸钢整体成型，有效防止变形。双钢球滚珠轨道 CNC 高精度加工，设计有注油嘴装置，易于保养和维护，保证了珠盘旋转的灵活性。支架采用优质加厚钢板冲压与钢球轨道双面焊接成型，耐受高负载环境。独特齿状全刹车装置设计，锁定更安全可靠，压下刹车手柄有效制动后能同时锁定轮子的滚动和旋转珠盘的转动。支架表面电镀锌处理，有效提高产品的抗腐蚀能力。

装配 12×3 英寸采用铁芯聚氨酯轮，高级耐磨聚氨酯轮面更耐磨，耐负载。轮毂处安装注油杯，保养便捷，标配工业滚针轴承，可耐轴向和径向压力，防松螺母锁定。

技术参数

脚轮参数	°C / mm / kg	°F / inch / lbs
脚轮直径	300mm	12inch
轮面宽度	75mm	3inch
轮子材质	铁芯聚氨酯轮	
轮面硬度	Shore A 95	
轮子轴承	滚针轴承	
装配方式	平板式装配	
装配板尺寸	169×120mm	6.67×4.74inch
装配孔距	133×86mm 125×62.5mm	5.24×3.39inch 4.93×2.5inch
装配板厚	10mm	0.39inch
装配孔径	14.0mm	0.55inch
旋转偏心距	75mm	2.95inch
旋转半径	226mm	8.89inch
产品总高	376mm	14.8inch
产品载荷	1500kg	3000lbs
产品净重	21kg	46lbs



可提供国际 SGS 检测认证报告

装配示意图 单位: 公制 mm [英制 inch]

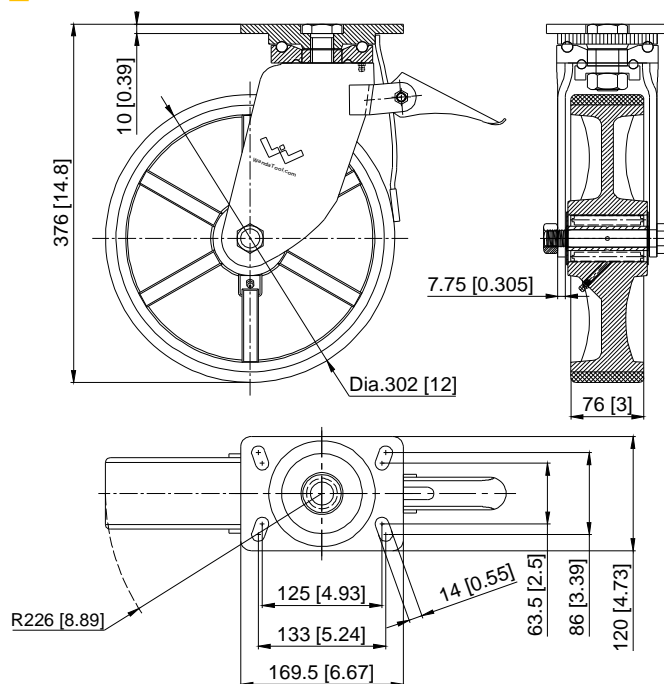

更多关于 12 寸重型脚手架脚轮请浏览

<https://www.wandatool.cn/casters/12-inch-scaffold-caster-SCUPB-300075R-13.html>

移动端快速访问

